

短管部詳細図 S = 1 : 2

A部詳細図 S = 1 : 2

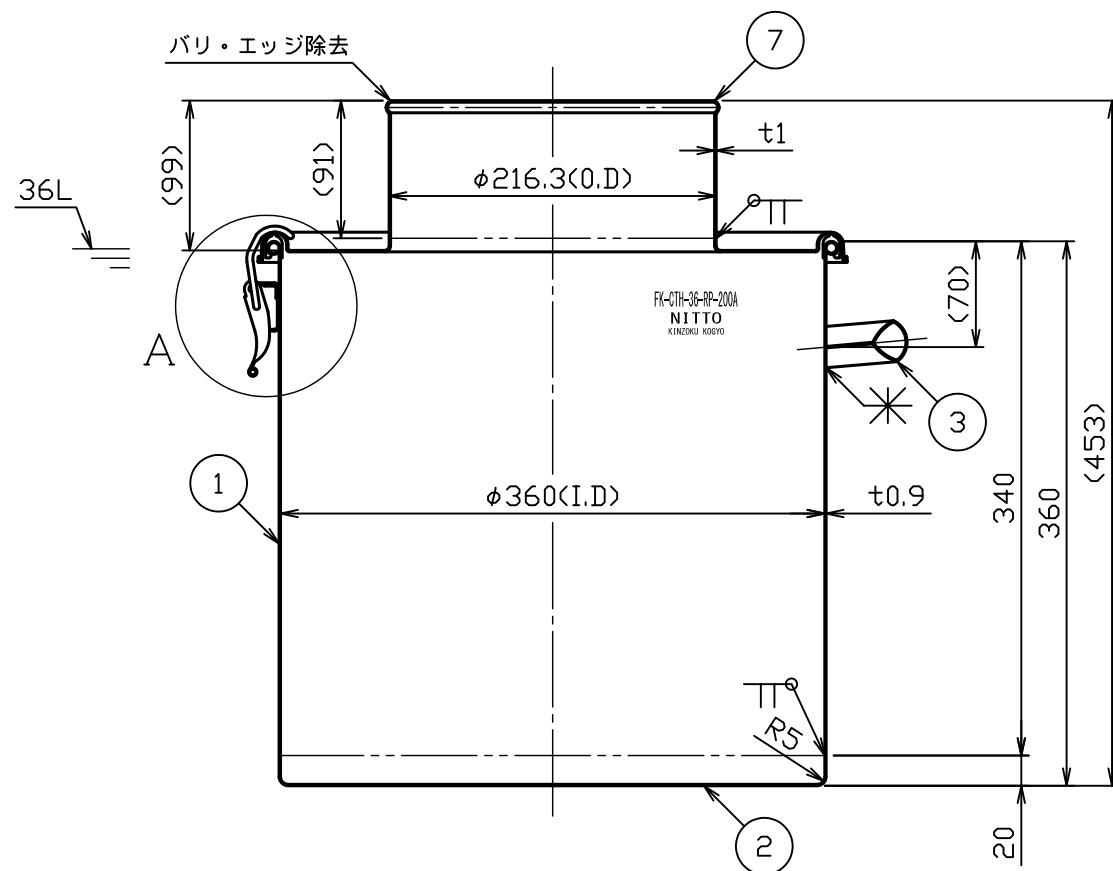

注記  
内外面#320バフ研磨

No.	品名	材質	個数	備考
1	胴板	SUS304	1	t0.9
2	底板	SUS304	1	t0.9
3	把手(中)	SUS304	2	規格
4	密閉蓋	SUS304	1	t1.0(44-1-1-0033360)
5	A型パッキン	シリコン	1	36用
6	キャッチクリップ	SUS304	4	規格
7	短管	SUS304	1	t1.0×92×φ76.5

△				名称	粉体回収容器 36L/200Aリブ付パイプ	⊕	□
△				名称	FK-CTH-36-RP-200A	⊕	□
△				図番	HP-1-2-00333336	△	○
No.	変更番号	氏名	日付	尺度	1:5 1:2		
板金溶接組立の寸法許容差は±1%又は5mmの大きい値				参考図	-	得意先名	規格
	製図	設計	検図	承認	日東金属工業株式会社		
氏名	野村	野村	青木	青木			
日付	H27.5.1	H27.5.1					