

No.	品名	材質	個数	備考
1	密閉蓋	SUS304	1	t1.2(44-1-1-0042606)
2	開閉蓋	SUS304	1	t1.2(44-1-1-0042607)
3	コの字把手(大)	SUS304	1	規格
4	L字板	SUS304	1	t1.2(44-1-1-0042608)
5	蝶番	SUS304	1	B-1007-3(タキゲン)

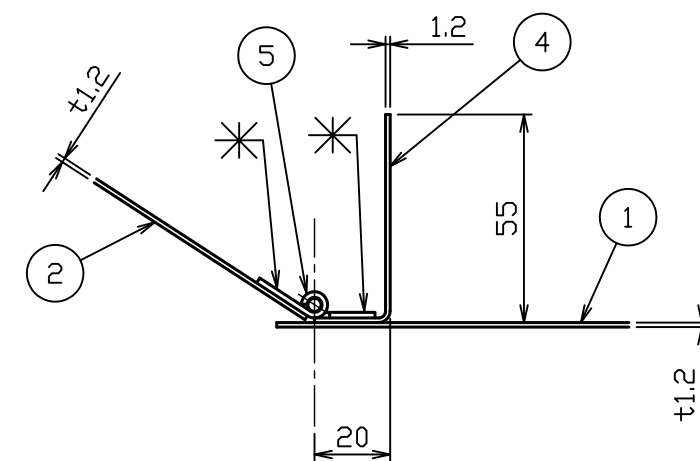

蝶番取付詳細図 S = 1 : 2

注記
内外面#320バフ研磨

△				名称	投入蓋(密閉蓋)	⊕
△					WMC-100	⊕
△				図番	HP-1-2-0042605-0	△
No.	変更番号	氏名	日付	尺度	1:8 1:1	
板金溶接組立の寸法許容差は±1%又は5mmの大きい値				参考図		得意先名 規格
	製図	設計	検図	承認		
氏名	前澤	前澤	金子	金子	日東金属工業株式会社	
日付	2021.8.6	2021.8.6				